

TEOREMA • TECHNICAL DATA/TECHNISCHE BESCHREIBUNG

Wall shaft/Mauerschacht

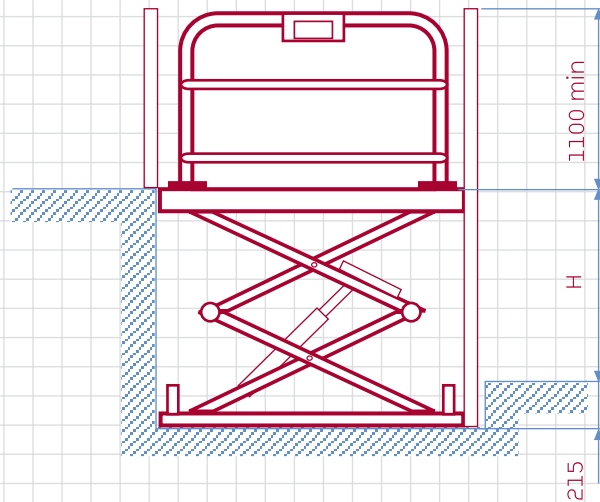

With enclosures/Aluminium-Schacht

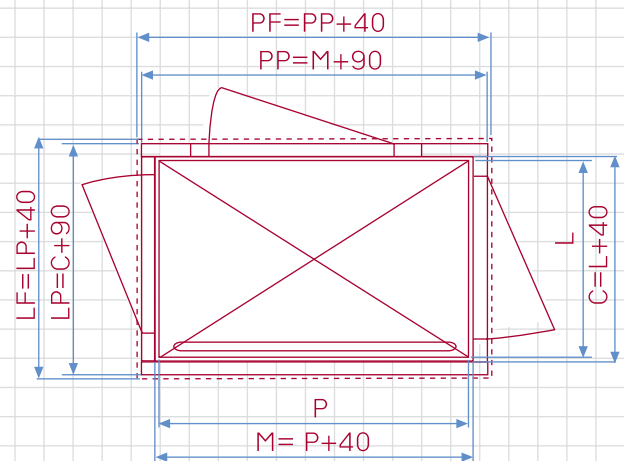
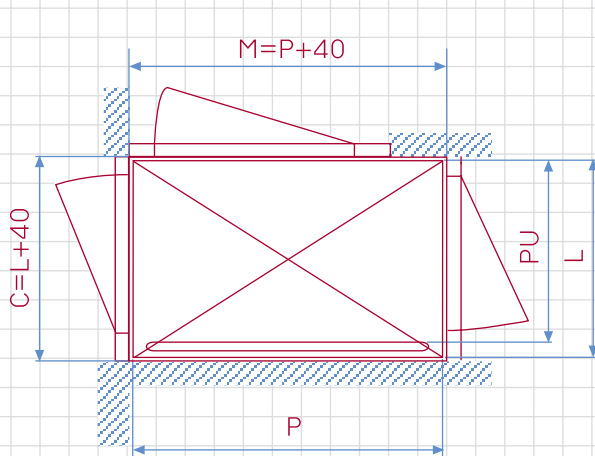
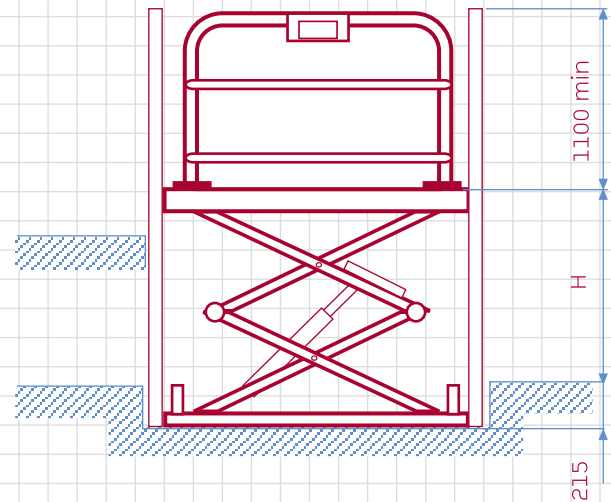

Dimensions/Abmessungen			
L	P	H	PU
from 900 to 1200 900 bis 1200	from 1200 to 1500 1200 bis 1500	1600	from 840 to 1140 840 bis 1140

- L**= platform width
Breite der Plattform
- P**= platform length
Tiefe der Plattform
- M**= shaft width
Schachtbreite
- C**= shaft length
Schachttiefe
- H**= max lifting height
maximale Höhe
- PU**= useful platform width
Nutztiefe
- LF**= pit width
Grubentiefe
- PF**= pit length
Grubentiefe
- LP**= enclosure width
Breite Aluminium-Schacht
- PP**= enclosure length
Tiefe Aluminium-Schacht

Features/Technische Daten						
Load capacity Tragkraft kg (daN)	Weight kg (daN) Gewicht der Machine kg (daN)	Version Installation	Power (kW) Leistung (kw)	Main voltage Versorgungs- spannung	Control circuits voltage (V) Steuerspannung	Speed Geschwindigkeit (m/s)
300	255	Indoor/Outdoor Innenbereich/ Außenbereich	0,75	230 V - 50Hz	24 (DC)	0,05

• DOORS ARRANGEMENTS
• ANORDNUNG DER TÜREN

Glass door right/Rechtsseitige Panoramatür

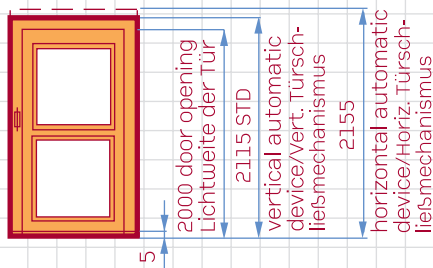

(only for upper floor)
(nur für die letzte Etage)

Glass door left/Linksseitige Panoramatür

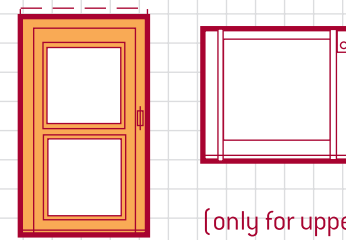

(only for upper floor)
(nur für die letzte Etage)

• ALUMINIUM PROFILE FOR DOOR FRAME
• ALUMINIUMPROFILE FÜR DEN TÜRRAHMEN

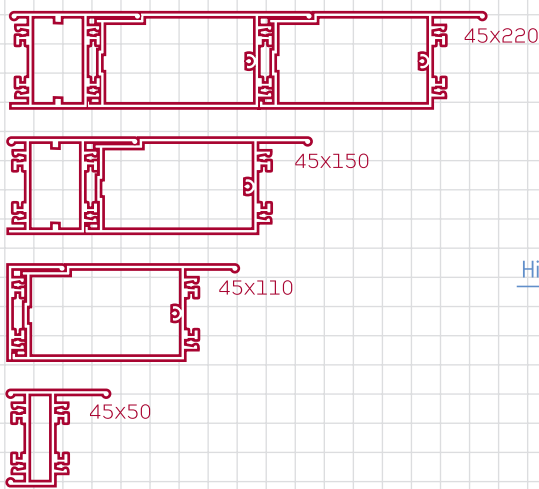

Upper side/Oberseite

Hinges side/Scharnierseite

Lock side/Schlossseite

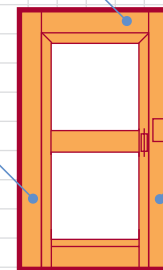

Upper side frame: 45x5 profile not available - 45x50 profile not available when lock in upper frame side.
Lock side: 45x5 and 45x50 profiles available with lock in upper side and remote push button.

Oberseite: Profil 45x5 nicht verfügbar - Profil 45x50 nicht verfügbar in Verbindung mit Schloss im oberen Profil.
Schlossseite: Profile 45x5 und 45x50 in Verbindung mit Schloss im oberen Profil und Fernbedienung.

• POWER DEVICE
• STEUEREINHEIT

Panel board
connected to the
electric mains 230
V - 50 Hz weight 11
kg (daN)

Schltkasten
mit Netzanschluss
230 V - 50 Hz
Gewicht 11 kg
(daN)

Hydraulic unit
empty weight
14 kg (daN)

Hydraulikaggregat
Leergewicht 14 kg
(daN)

El. box (Outdoor's
optional)
empty weight 57
kg (daN)

Schrank (optional
für Außenmontage)
Leergewicht 57 kg
(daN)

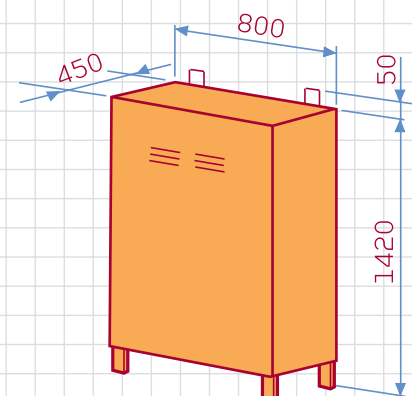
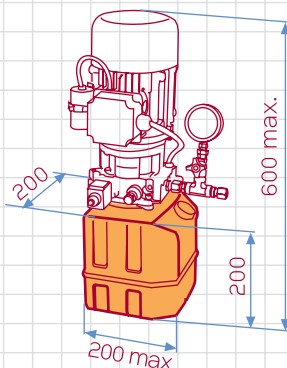
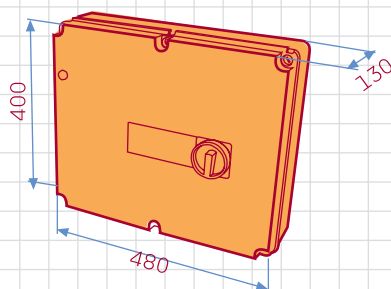

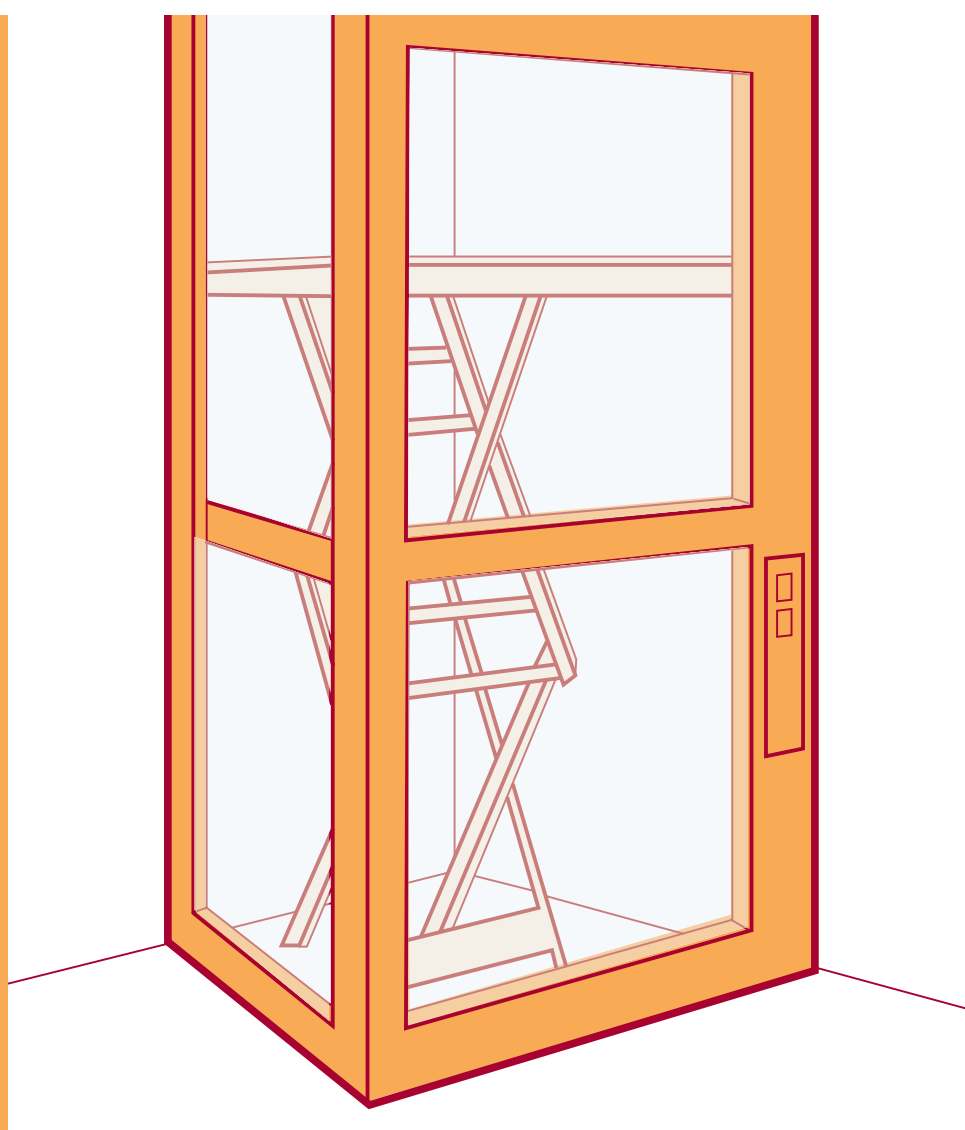

TEOREMA

extréma

All dimensions in millimetres. Technical details and dimension are indicative and not binding.
Extrema reserve the right to alter specifications without notice.

Alle Maße werden in diesem Handbuch in Millimetern angegeben. Die Angaben in diesem Handbuch sind Richtwerte und daher nicht verbindlich.
Änderungen vorbehalten.